

## LISTA DE CANALES ZULU MEN

<b>CANAL</b>	<b>FUENTE</b>	<b>MICRO</b>	<b>PIE</b>
1	BOMBO	RE 20	BAJO
2	CAJA	SENNH 441 / SM 57	JIRAFa
3	TOM 1	SHURE BETA 98	
4	TOM BASE	SHURE BETA 98	
5	OH L	KM 184	JIRAFa
6	OH R	KM 184	JIRAFa
7	BAJO LINEA	DI OUT / DI BOX	
8	BAJO MIC	RE 20	
9	PIANO L (KEYS L)	KM 184 (DI BOX)	JIRAFa
10	PIANO R (KEYL R)	KM 184 (DI BOX)	JIRAFa
11	TROMPETA	SENNHEISER 421	RECTO
12	SAXO TENOR	SENNHEISER 421	JIRAFa
13	VOZ TROMPETA	SM 58	JIRAFa
14	VOZ SAXO	SM 58	JIRAFa
15	CORO PIANO	SM 58	JIRAFa
16	CORO BATERIA	SM 58	JIRAFa
17	CORO BAJISTA	SM 58	JIRAFa

## PLANO ESCENARIO ZULUMEN

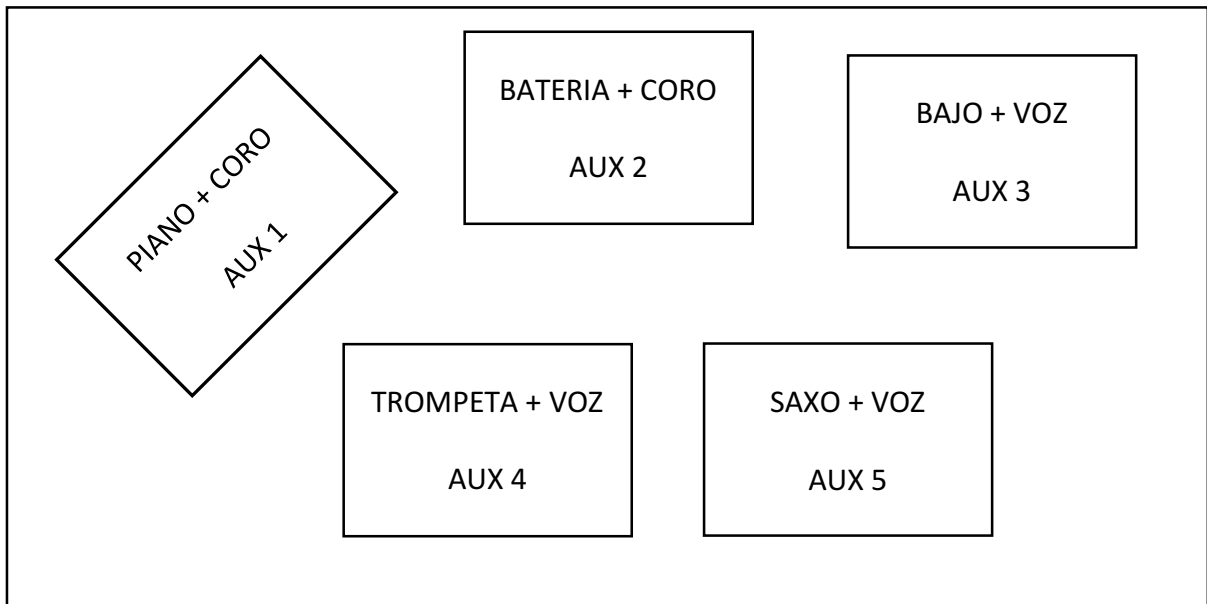

**SISTEMA DE P.A.:** El sistema de P.A. será lo suficientemente potente como para generar una presión sonora de 95 dbSPLC en todo el recinto de la manera más uniforme posible, y se añadirá al sistema principal todos los subsistemas necesarios para lograr el objetivo de máxima uniformidad, front fills, outfills, downfills, etc. Marcas en orden de preferencia: L-Acoustics, d&b, Nexo.

**MONITORES:** Se precisarán 5 monitores iguales, más un sistema de sidefill.

**CONSOLAS** en orden de preferencia: Midas Heritage, Legend, Verona, Digidesign Venue, Digico SD, Yamaha PM5D.

**FX:** Lexicom PCM 91 y TC electronic reverb 4000.

Rubén Cuadrado  
661 01 60 62  
ruben.chopin@gmail.com